

NO	料號	顏色	NO	料號	顏色
1	LP4236-10XXXLI	RAL 5014(Pigeon blue鴿藍)-新色待業務提出申請	6	LP4236-10127LI	Gray 灰色 #127
2	LP4236-10XXXLI	RAL 5018(Turquoise blue綠松石藍)-新色待業務提出申請	7	LP4236-10013LI	RAL 1013 Oyster white蚝白 #13
3	LP4236-10XXXLI	RAL 7031(Blue gray藍灰色)-新色待業務提出申請	8	LP4236-10078LI	RAL 1015 Light ivory 淺象牙色 #78
4	LP4236-10192LI	Light Almond 淡杏仁#192			
5	LP4236-10020LI	Ivory 象牙色 #020			

REVISIONS				
ZONE	REV	DESCRIPTION	DATE	DRAWN
	1	開發單SL21071	02/07'22	NICK

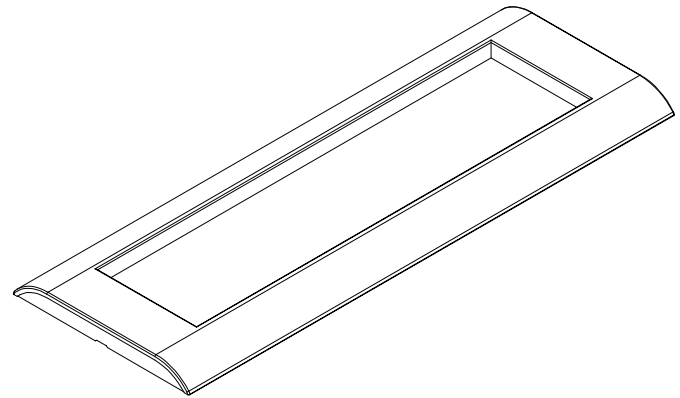
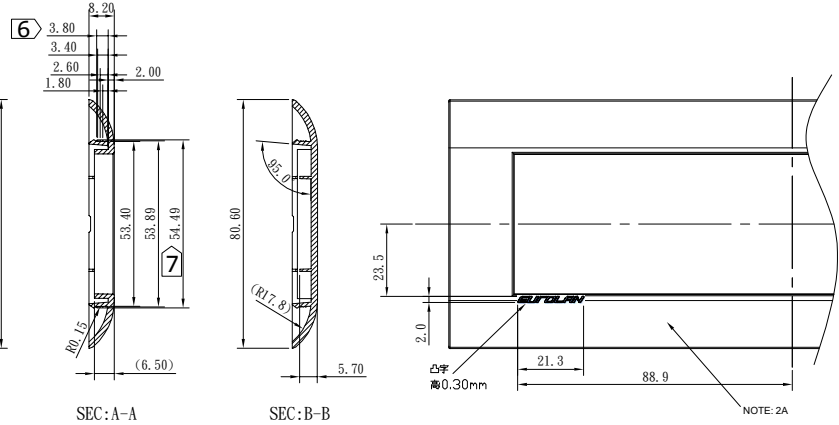
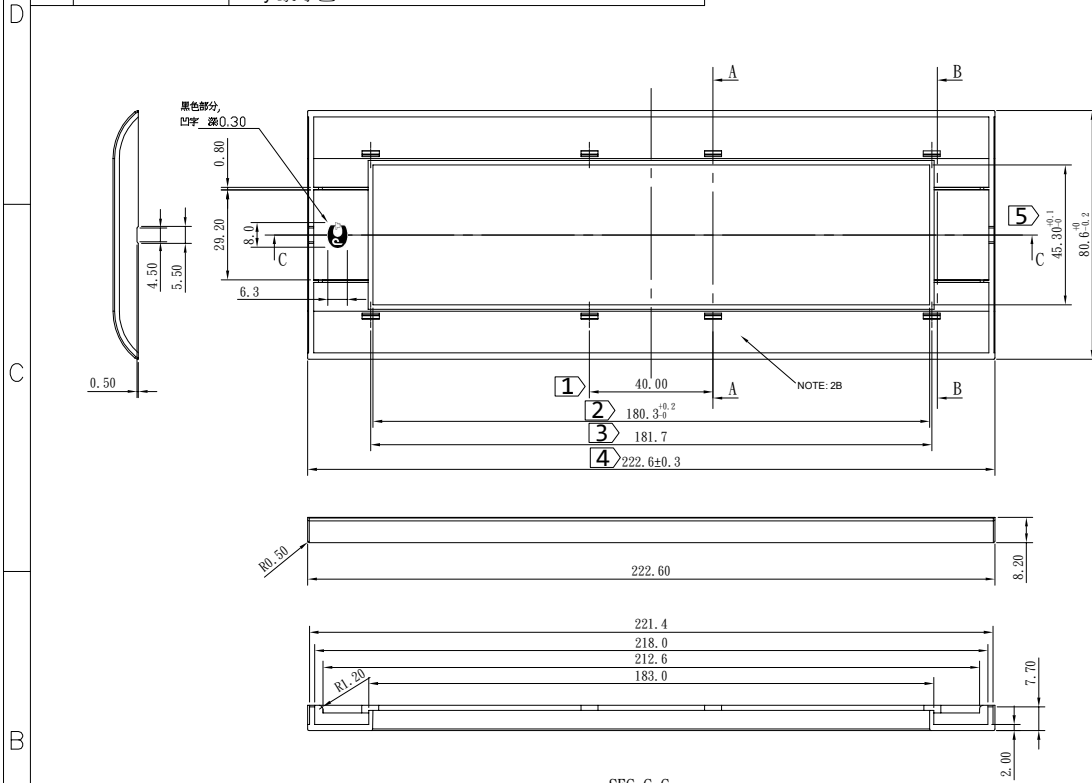

- NOTE:
- 材質: PC HB(S3000R), 回收料比例不可超過25%。
顏色:依據SURTEC規格要求。
 - 完成之表面處理要求:
A)指定表面處理為光面 SPI A-1。
B)其它表面處理為光面 SPI A-3。
 - A)表面頂針不可凸出模面, 最大可凹陷0.08mm。
B)最大GATE直徑為0.80mm, 不得凸出表面, 最大凹陷0.08mm。
C)完成合模線不超過0.08mm。
D)完成毛邊不得超過0.08mm。
 - 圖面未標示之退模角度, 每一邊最大不得超過1.5°。
 - 內部未標註之R角, 最大可允許R0.13mm。
 - 尺寸依標示之公差, 未標示之公差則依規定公差。
 - GATE依圖面指定位置或經本公司同意。
 - 外觀不得放置頂針。
 - 穴數:2CAV(首次開模,穴號 1,2,3,4表示)
(複製模,穴號 A1,A2,A3,A4表示)
 - ☒表重點尺寸。

LP4235-XXXXXLI	
背面	
正面	

UNLESS OTHERWISE SPECIFIED: TOLERANCES		PROJECT ID 16M-00-28WT			
INCH	MM	ANGULAR	FILE		
.X ± .016 .XX ± .008 .XXX ± .004	.X ± 0.2 .XX ± 0.1	X ± 1° .X ± .5°	P4406.DWG		
MATERIAL		DRAWN NICK		02/07'22	TITLE 8-Module Faceplate (Horizontal)
SURFACE		CHECK		SIZE A4	DRAWING NUMBER P4406
FINISH		APPROVED		PART NUMBER LP4236	REV 1
SCALE 1 : 1		UNIT mm		SHEET 1 of 1	